

SEPARADOR DE HIDROCARBONETOS

FICHA TÉCNICA

Os Separadores de Hidrocarbonetos, são equipamentos destinados à separação de hidrocarbonetos de águas residuais oleosas, Classe 1 de acordo com a norma EN858, apresentam duplo filtro coalescente e válvula obturadora de segurança,



apresenta marcação CE, de acordo com a obrigatoriedade legal que advém da entrada em vigor do Regulamento (EU) N.º 305/2011, do Parlamento Europeu, para os Produtos de Construção, cumprindo todos os requisitos da Norma Europeia EN 858-1.

IDENTIFICAÇÃO DA NORMA DE FABRICO	EN 858-1
IDENTIFICAÇÃO DO EQUIPAMENTO	Separador de Hidrocarbonetos
CLASSE EN 858-1	Classe 1 (<5,0 mg "Óleos Minerais"/l ⁽¹⁾)
DIMENSÃO NOMINAL	1,5l/s
CÉLULA COALESCENTE	Dupla (lamelar/fibrilar)
OBTURAÇÃO AUTOMÁTICA DE SEGURANÇA	Incluída (Sistema maciço Anti-Desescalibração)
VOLUME DE PRE-DECANTAÇÃO	300 l
VOLUME ARMAZENAMENTO DE HIDROCARBONETOS	600 l
CLASSE DE REACÇÃO AO FOGO	F
MATERIAL	Polietileno Linear
RESPIRO	Incluído (1 1/2")
CAIXA DE RECOLHA DE AMOSTRAS	Incluída
TAMPA DE PROTECÇÃO	Polietileno Linear

⁽¹⁾ Condições de teste EN 858-1

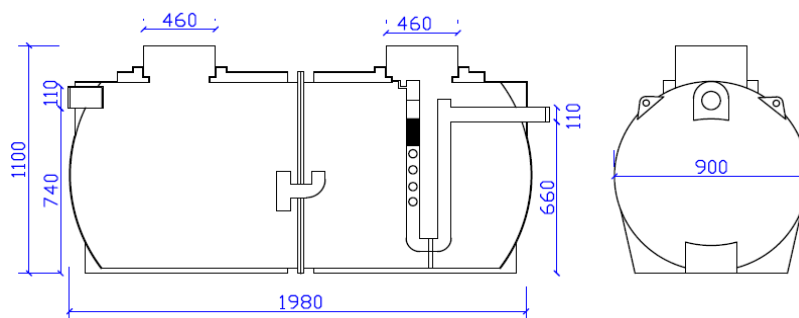

	NS (l/s)	VOLUME (l)	L (mm)	I (mm)	H (mm)	He (mm)	Hs (mm)	C (mm)	Ø TUBAGEM (mm)
	1,5	600	990	900	1.100	740	660	460 X 460	110